

Překlad původního návodu k používání

ZÁVĚSNÝ LODNÍ MOTOR BC520 & BC520-2

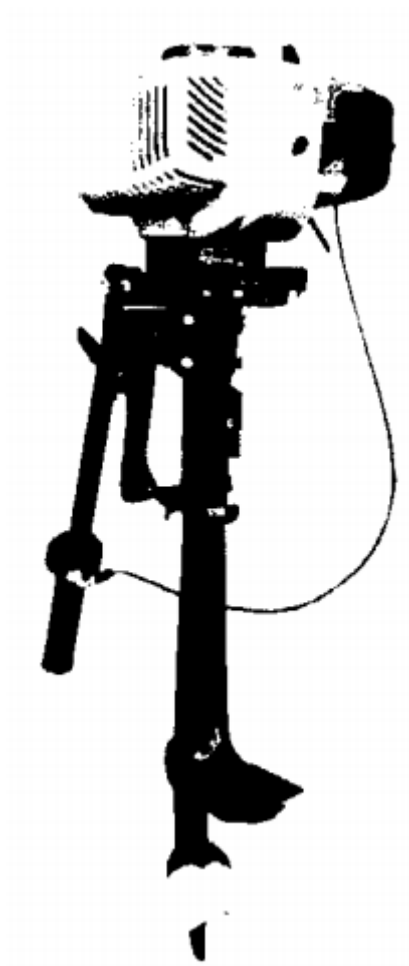

NÁVOD K OBSLUZE



PŘEDMLUVA

Děkujeme, že jste si vybrali závěsný motor naší společnosti. Přečtěte si prosím pozorně tento návod a v případě potřeby se k němu vraťte. Návod obsahuje nezbytné informace o bezpečnosti, správném používání a obsluze motoru. Pochopení a správné využití informací obsažených v návodu umožní bezpečně a příjemně strávit čas na vodě.

Veškeré informace obsažené v návodu se týkají produktů a zařízení dostupných v době zveřejnění. Z důvodu neustálého vývoje a vylepšování motorů se mohou vyskytnout rozdíly mezi návodem a vaším motorem. Naše společnost si vyhrazuje právo provádět změny kdykoliv bez předchozího upozornění.

ÚVODNÍ UPOZORNĚNÍ

Během používání motoru a cestování lodí je třeba dodržovat vhodné bezpečnostní opatření. Zvláštní pozornost je třeba věnovat následujícím činnostem:

- Před prvním spuštěním motoru si důkladně přečtěte tento návod, abyste se seznámili se všemi jeho vlastnostmi a funkcemi, bezpečnostními požadavky a způsobem obsluhy a údržby.
- Před každým použitím je třeba provést tzv. každodenní kontrolu.
- Nikdy nespouštějte motor uvnitř uzavřených místností. Výfukové plyny obsahují jedovatý oxid uhelnatý, který může vést ke ztrátě vědomí a dokonce i smrti.
- Nikdy nepoužívejte loď pod vlivem alkoholu nebo drog.
- Zkoušejte svou loď na nízkých a středních rychlostech, dokud se nenaučíte, jak ji přesně obsluhovat a dokud neporozumíte jejímu chování v různých situacích. Nikdy nejeďte maximální rychlosti, pokud přesně nevíte, jak se bude loď chovat na vodě.
- Ujistěte se, že všichni cestující na palubě mají na sobě záchrannou vestu.
- Při nakládání lodi a nasedání na loď dbejte na rovnoměrné rozložení hmotnosti.
- Dodržujte termíny provádění kontrol.
- Neprovádějte žádné úpravy nebo změny motoru nebo jeho součástí. Mohlo by dojít k poškození motoru a následnému úrazu.
- Seznamte se a dodržujte plavební předpisy platné na vodní ploše, po které chcete s lodí jezdit.
- Ujistěte se, že máte k dispozici vhodné záchranné a signalizační vybavení, jako jsou záchranné vesty pro každého cestujícího, signální světlo, hasicí přístroj, kotvu, pádlo, stokové čerpadlo, lano, lékárničku, sadu nářadí, nouzové startovací lanko, zásobu paliva, oleje atd.

- Poučte všechny cestující o pravidlech chování v případě nebezpečí. Ujistěte se, že znají pravidla používání lodi, umí používat záchranné vybavení a ví, jak postupovat v případě výskytu problémů.
- Při vstupu do člunu nebo při jeho opouštění nestůjte na krytu motoru nebo jiných jeho částech.
- Před zahájením plavby se seznámte s předpovědí počasí.
- Zvláštní pozornost věnujte během výměny jakékoliv části motoru nebo výběru a montáže doplňkového vybavení. Použití neoriginálních nebo nekvalitních dílů může způsobit poškození motoru a vést k nebezpečí. Použití neoriginálních dílů vede k okamžité ztrátě záruky.

UPOZORNĚNÍ

**Použití olovnatého benzínu může způsobit zničení motoru.
Používejte pouze bezolovnatý benzín.**

VAROVÁNÍ

Aby nedošlo k nehodě, musí být motor dobře připevněn k zádi lodě. (obr. 2)

DOPLŇOVÁNÍ PALIVA DO NÁDRŽE

Je absolutně zakázáno doplňovat palivo, když je motor na lodi. To může vést ke kontaminaci vodní plochy nebo poškození pláště lodi.

KONTROLA PŘED PLAVBOU

Pro vaši bezpečnost a bezpečnost cestujících zkontrolujte před každou jízdou stav motoru podle níže uvedených bodů.

- Ujistěte se, že máte dostatečnou zásobu paliva pro plánovanou cestu.
- Zkontrolujte dotažení všech šroubů a matic.
- Zkontrolujte, zda máte dostatečné množství záchranných vest.

PROPLÁCHNUTÍ MOTORU

Po každém použití motoru v mořské vodě nebo znečištěné vodě nebo při dlouhodobém skladování motoru je třeba ho důkladně umýt čistou vodou. Nedodržení této povinnosti způsobí, že sůl, která se dostala do motoru, začne vytvářet ohniska koroze a zkrátí se životnost jednotky.

ČINNOSTI V PŘÍPADĚ ZATOPENÍ MOTORU

Motor, u kterého došlo k zatopení, musí být neprodleně podroben podrobné prohlídce v dílně, aby se zabránilo korozi. V případě zatopení motoru je třeba neprodleně provést následující činnosti:

1. Motor co nejdříve jak je to jen možné vytáhněte z vody.
2. Umyjte ho čerstvou vodou, spláchněte sůl, bahno a mořské řasy.
3. Vysušte palivové potrubí a karburátor.
4. Motor musí být před opětovným spuštěním doručen do servisu.

Kontrola zapalovací svíčky

Chcete-li zajistit správné fungování motoru, musí být mezera mezi elektrodami zapalovací svíčky správně nastavena a samotná svíčka nemůže být pokryta usazeninami.

Pokud motor právě přestal pracovat, tlumič bude velmi horký, dávejte pozor, abyste se nedotkli horkého tlumiče.

Nikdy nepoužívejte zapalovací svíčku s nesprávnou tepelnou kapacitou.

1. Uvolněte pomocí šroubu a poté sejměte horní kryt motoru.
2. Sejměte fajfku zapalovací svíčky a pomocí vhodného klíče na zapalovací svíčky vyšroubujte zapalovací svíčku.
3. Vizuálně zkontrolujte stav zapalovací svíčky. Pokud je viditelné opotřebení nebo izolátor je prasklý nebo odlomený, vyhodte svíčku. Pokud je svíčka znovu použitelná, očistěte ji drátěným kartáčkem.
4. Změřte vzdálenost mezi elektrodami pomocí spárové měrky.

Je-li nutná úprava, velmi jemně ohněte boční elektrodu.

Mezera by měla měřit 0,60 - 0,70 mm.

5. Zkontrolujte, zda je podložka na svíčce v dobrém stavu a přišroubujte svíčku ručně, abyste zabránili přetočení závitu.

6. Po počátečním ručním zašroubování svíčky ji utáhněte klíčem na svíčky, abyste pevně přitlačili podložku.

Pokud montujete novou svíčku, po ručním zašroubování ji utáhněte klíčem o 1/2 otáčky, abyste přitlačili podložku.

Pokud montujete použitou svíčku, utáhněte ji klíčem o 1/8 až 1/4 otáčky. Pokud je zapalovací svíčka příliš lehce utažená, může se přehřívat a vést k poškození motoru.

7. Nasaďte fajfku zapalovací svíčky.

Čištění vzduchového filtru

Vzduchový filtr je třeba čistit nehořlavým čisticím prostředkem (obr. 4).

Čištění palivové nádrže

Nádrž je třeba pravidelně čistit od vody a nečistot propláchnutím nehořlavým čisticím prostředkem (obr. 5).

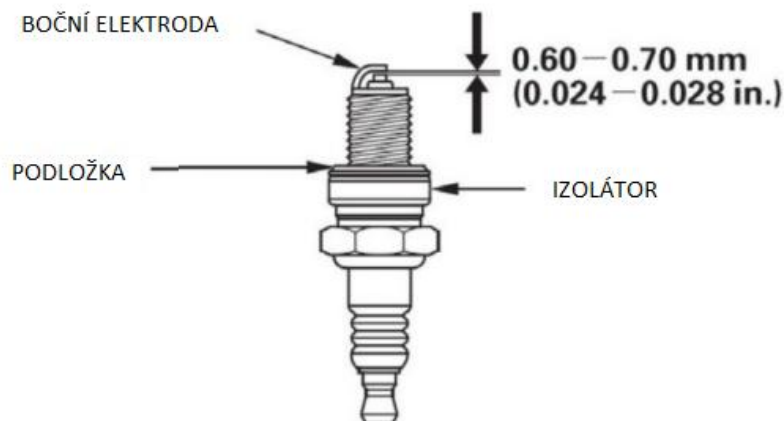

PROHLÁŠENÍ O SHODĚ

Prohlášení o shodě: Prohlašujeme, že výrobek uvedený v "Technické údaje" / "Specifikace" odpovídá požadavkům následujících norem a normativních dokumentů:

EN ISO 12100-1:2010 EN ISO 12100-2:2010 EN ISO 14121-1:2007

EN 60204-1:2006+A1:2009

a splňuje základní požadavky následujících směrnic: 2006/42/EC.

Mariusz Ściana

MAR-POL s.c.

IMPORT-EXPORT

SUCHOWOLA 6A

26-020 CHMIELNIK, POLSKO

CHMIELNIK, dne 18. listopadu 2013

Plná verze prohlášení o shodě spolu s nezbytnými certifikáty se nachází v sídle společnosti MAR-POL s.c., Suchowola 6a, 26-020 Chmielnik, Polsko.

Model motoru	BC520	BC520-2
Označení motoru:	1E44F-5	1E44F-5
Typ motoru:	2-taktní	2-taktní
Počet válců:	1	1
Objem motoru:	49,3	51,7
Čistá hmotnost kg:	12	12
Palivo:	olej+benzín	olej+benzín
Poměr míchání:	1:25	1:25
Poměr převodů:	2.08	2.08
Hladina hluku db	96	96
Palivová nádrž cm³	1200	1200
Max. otáčky	9000	9000
Volnoběžná rychlost	3000	3000
Úroveň vibrací - volnoběh	2,626 m/s²	2,626 m/s²
Úroveň vibrací - chod motoru	3,717 m/s²	3,717 m/s²

Upevnění motoru (obr. 2)

Před každou jízdou se ujistěte, že je motor pevně namontován.

1. Zavěste motor na zádi lodi.
2. Postupně utáhněte montážní šrouby.
3. Během montáže motoru je třeba dávat pozor, abyste nepoškodili plášť lodě.

Startování motoru

1. Po připevnění motoru doplňte hladinu paliva.
2. Několikrát stiskněte pumpičku, dokud nenasaje palivo (obr. 3).
3. Je-li motor studený, nastavte páčku sytiče do zavřené polohy a uvolněte ji po nastartování.
4. Zatáhněte za rukojeť lanka startéru (obr. 1), vždy pomalu uvolňujte lanko, jeho rychlé uvolnění může způsobit jeho poškození nebo také zranění.
5. Chcete-li vypnout motor, stiskněte tlačítko pro vypnutí zapalování. (obr. 1)

Přeprava lodi s namontovaným motorem

Během přepravy musí být motor prázdný, bez paliva. Měl by být také zablokován v horní poloze. K tomuto účelu se používá blokáda umístěná v blízkosti upevnění motoru. (Obr. 1)

VYSVĚTLENÍ PIKTOGRAMŮ

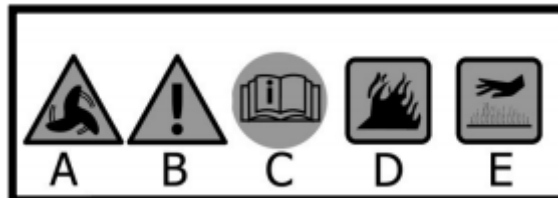

- A - POZOR, OTÁČEJÍCÍ SE ŠROUB
B - DÁVEJTE POZOR
C - PŘED POUŽITÍM SE SEZNAMTE S NÁVODEM
D - NEBEZPEČÍ POŽÁRU
E - POZOR, HORKÉ POVRCHY

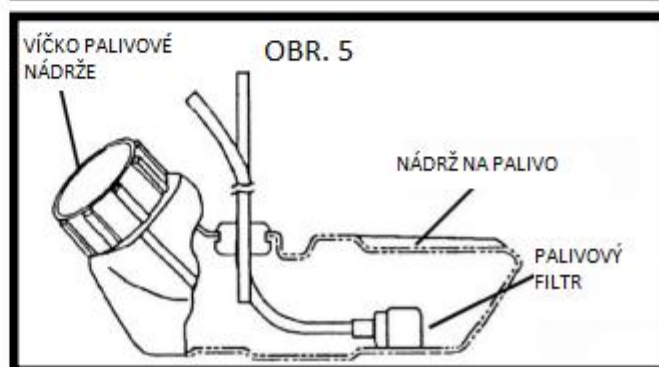
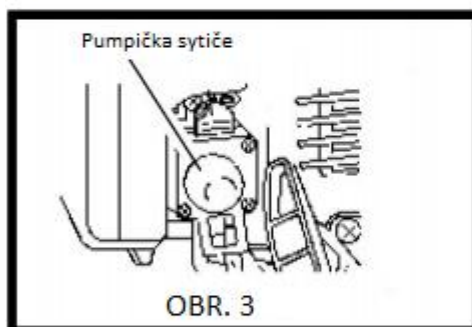
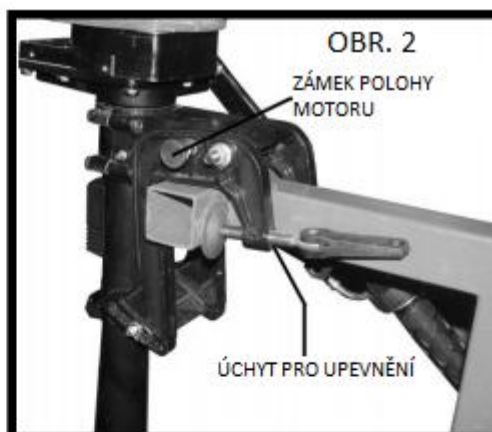
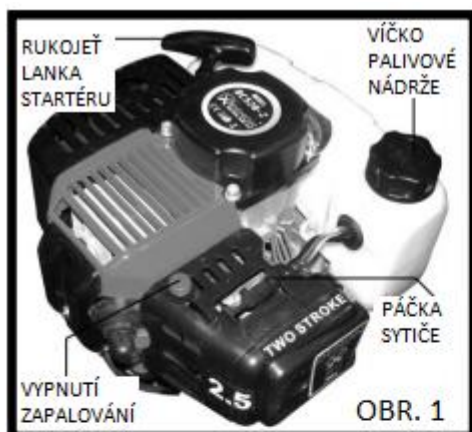

Záruční list

název zařízení:

typ / model:

datum prodeje:

poznámky:

.....
podpis a razítko prodejce

Záruční podmínky

V souladu se zákonem č. 136/2002 Sb. se na Vámi zakoupený výrobek poskytuje záruka na dobu 24 měsíců od data prodeje. V případě nákupu zboží používané pro obchodní nebo podnikatelskou činnost je záruční doba 12 měsíců. Záruka je poskytována pouze v případě, že jsou výrobky používány v souladu s návodem k obsluze a způsobu použití.

Ze záruky jsou vyjmuty všechny díly podléhající přirozenému opotřebení, přetížením, použitím výrobku k jiným účelům, než ke kterým je určen a na závady vzniklé při dopravě nebo nesprávným (neodborným) zacházením. Za nesprávné zacházení považujeme příklad, kdy nebyl brán zřetel na návod k obsluze a obecně závazné předpisy pro práci s výrobkem. Obdobně se hodnotí i pokus o neodbornou opravu nad rámec doporučené údržby.

Záruka se vztahuje výlučně na závady způsobené vadou materiálu, výrobní montáže nebo technologií zpracování.

Nárok na uplatnění záruky zaniká:

- 1) výrobek nebyl používán v souladu s návodem k obsluze
- 2) byl proveden jakýkoliv zásah do konstrukce stroje bez předchozího písemného souhlasu firmou KAXL s.r.o.
- 3) výrobek byl používán v jiných podmínkách nebo k jiným účelům, než ke kterým je určen
- 4) byla některá část výrobku nahrazena neoriginální součástí
- 5) k poškození výrobku nebo k nadměrnému opotřebení došlo vinou nedostatečné údržby
- 6) škody vzniklé působením vnějších mechanických, teplotních či chemických vlivů
- 7) vady byly způsobeny nevhodným skladováním, či manipulací s výrobkem
- 8) výrobek byl používán (pro daný typ výrobku) v agresivním prostředí např. prašném, vlhkém
- 9) výrobek byl použit nad rámec přípustného zatížení

Záruka se nevztahuje na položky, u kterých lze očekávat opotřebení v důsledku jejich normální funkce (např. opotřebení uhlíků, zapalovací svíčka atd.)

Pro provoz výrobků používejte pouze doporučené příslušenství a originální náhradní díly.

Nároky uplatňujte ihned po zjištění závady u prodejce, který Vám výrobek prodal, a informujte se o možnostech opravy v pověřené opravně. Nebude-li se na Vámi uplatňovanou závadu vztahovat záruka, budou Vám fakturovány práce a náklady spojené s kontrolou a montáží a demontáží součástí.

Při uplatňování nároků předložte řádně vyplněný záruční list nebo jiný doklad o koupi opatřený datem prodeje.

Do opravy předávejte výrobek v čistém stavu, řádně vyčištěný, zbaven prachu či špíny. Spolu s výrobkem zašlete i jeho originální příslušenství k určení přesné diagnostiky závady.

Při zasílání dopravní službou vylijte z výrobku nespoteřované palivo a olej. Výrobek řádně zabalte, nejlépe do původního obalu tak, aby nedošlo k jeho poškození. Škody, způsobené nedostatečným zabaláním zásilky, nelze uznat jako záruční vady!

Do motorů používejte jen paliva a oleje odpovídající klasifikace, popř. paliva a oleje doporučené značkovým prodejcem. Vzniklé škody, způsobené používáním nevhodného paliva a nevhodných olejů, Vám nebudou v záruce uznány.